

万家乐
中国热水专家

TH01系列 儿童盾

反渗透纯水机使用说明书

使用产品前请仔细阅读本使用说明书，并请妥善保管！

TH01系列 (20181130)

广东万家乐燃气具有限公司

地址：广东省佛山市顺德区大良街道顺峰山开发区



全国统一服务热线
400 700 3888



万家乐儿童盾反渗透纯水机



CHR-TH01-400G



CHR-TH01-600G

图片仅供参考，实际（包括颜色）以实机为准!

售后服务

您的纯水机如有异常情况，不能正常使用时，请按“常见故障及处理方法”逐一进行检查处理，如仍处理不好或有不明白的地方请与万家乐公司指定的特约维修部或万家乐公司驻各地区的服务中心联系，万家乐公司将为您做出详尽的服务，多谢合作！

家用纯水机不能用作商业用途，否则整机及主要配件（滤芯除外）的包修期为3个月，除非购销合同中另有规定。

本公司保留对产品进行修改、改进的权利，以上的技术参数、外观结构如有变动，以实物为准，恕不另行通知！

环保清单

为满足中国电子电气产品有害物质限制相关的法律法规和其他要求，我司对零部件分类，声明如下。

零部件名称	有害物质					
	铅 (Pb)	贡 (Hg)	镉 (Cd)	六价铬 (Cr(VI))	多溴联苯 (PBBs)	多溴二联苯 (PBDEs)
电子组(器)件	X	○	○	○	○	○
滤瓶组件	○	○	○	○	○	○
水路板总成	○	○	○	○	○	○
龙头组件	○	○	○	○	○	○

○：表示该有害物质在该部件所有均质材料中的含量均在GB/T 26572规定的限量要求以下；
X：表示该有害物质至少在该部件的某一均质材料中的含量超过GB/T 26572规定的限量要求。

尊敬的用户：

由衷地感谢您选用“万家乐”牌儿童盾反渗透纯水机(下称纯水机)！为了能够让您正确地掌握本纯水机的安装与使用方法，以充分利用它的优异性能，请您仔细阅读本使用说明书并妥善保管。多谢合作！



用户特别提示

1. 为保证本纯水机的安全与正确使用，请您务必联系万家乐公司授权的安装、维修服务商进行安装、维修，否则对因安装、维修而导致的事故，万家乐公司概不负责。万家乐公司服务热线：4007003888!
2. 本纯水机须使用万家乐公司专用的更换部件或附件，否则由此引起的质量问题、使用性能降低或造成财物损失，恕万家乐公司不承担任何责任。
3. 在对本纯水机进行任何操作前，请仔细阅读与理解使用说明书。
4. 纯水机在运输、安装与使用过程中严禁倾斜，严禁将本纯水机安装在可能受到冰冻、阳光直射或雨淋的地方。
5. 本纯水机适用水温（5~38）℃，勿将其接入热水管路，请确保纯水机远离热源。
6. 本纯水机的适用水压为（0.1~0.4）MPa，若自来水压力超出此范围，应安装相应的增压或减压设备（需另行购买）。
7. 本纯水机的电源适配器与所用插座应置于不会产生触电危险的安全位置，尤其是保证在水不能喷溅到的位置。
8. 应确保废水管畅通，否则可能因废水管堵塞导致纯水机出水TDS值（溶解性固体总量）偏高、反渗透膜堵塞或不制水等现象。
9. 若长时间不使用纯水机，再次启用时需启动冲洗功能进行冲洗并放水一段时间，该过程中请勿取水饮用。
10. 定期检查本纯水机及水管配件是否漏水，避免漏水给家中财物造成损失。
11. 定期检查电源、电线是否松脱与损坏，避免漏电造成重大事故。
12. 更换下来的滤芯应当放入回收垃圾桶中，请注意环保，勿随意丢弃。
13. 为了保证水质新鲜，建议早上放掉第一杯水（约300mL）后，再取水饮用。

目录

CONTENTS

第一章·产品介绍

用途与特点	01
型号说明	01
各部件名称	02
主要技术参数	03

第二章·注意事项

注意事项	04
------	----

第三章·安装与使用

安装方法	05
使用方法	09
电气原理图	13
水路原理图	13

第四章·故障处理

常见故障及处理方法	14
-----------	----

第五章·维护与服务

附件清单	15
维护保养	16
售后服务	18
环保清单	18

2. 滤芯更换步骤

- ①. 当机身滤芯对应的指示灯持续亮红灯时，表示对应的滤芯寿命到期，请拨打售后电话或找当地的经销商取得联系，进行滤芯更换。
- ②. 更换滤芯前，请先关闭进水球阀，随后打开水龙头放尽机器中的水，再关闭电源（图一）。
- ③. 打开侧盖，上翻滤芯卡扣，移除滤芯；新滤芯去除包装，并对位平移进入卡槽，移入到位后，将卡扣扳回，“哒”一声代表安装到位（图二）。
- ④. 滤芯安装到位后，重新通水、通电、关闭水龙头，并长按“选择/复位”键3秒，进入滤芯灯选择模式，选择直到相应的滤芯寿命灯闪烁，再长按“选择/复位”键3秒，到滤芯寿命灯停止闪烁时，表明滤芯复位成功，可放心使用产品。

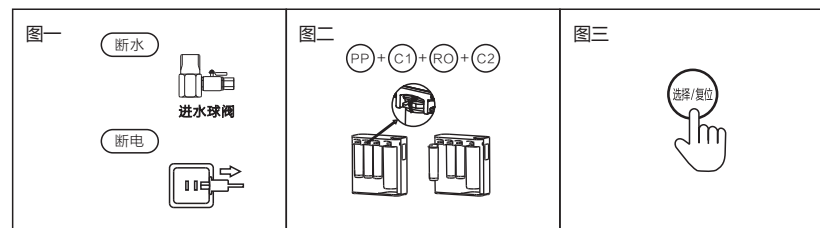

- △ 注：A. 在纯水机重新启动制水过程中，请检查各电路接头是否连接可靠，水路接头是否连接牢固，滤芯卡接是否到位，避免漏水或漏电给家中财物造成损失或造成人身安全。
- B. 纯水机重新上电时，会自动进行冲洗约30秒的时间，此时纯水流量会变小，此属正常现象，30秒后即可恢复正常流量。
- C. 更换下来的滤芯应当放入回收垃圾桶中，请注意环保，勿随意丢弃。
- D. 若更换的滤芯是前置活性炭滤芯需进行3次以上的手动冲洗；若更换RO滤芯或后置活性炭滤芯则需要放水15min。

第一章·产品介绍

维护保养

1. 滤芯保养说明

滤芯组件名称	建议更换周期
致密过滤棉滤芯	3~6个月
前置活性炭滤芯	6-12个月
Child -RO反渗透膜滤芯	24~36个月
后置活性炭滤芯	12~18个月

△注：A. 上述建议的总纯水量及更换周期依据水质与使用方法不同而有所差异。

B. 本纯水机所建议各级滤芯的更换周期，是参考了各地自来水的平均指标统计估算而得。用户实际用水的水质及纯水机的使用率与平均指标存在较大的出入时，滤芯的使用与估算周期会有明显差异，如滤芯过早堵塞、过早失效等，此时滤芯的更换周期应以实际使用状态作为滤芯的更换依据，并及时与服务商联系。

C. 本纯水机滤芯更换周期的估算是以普通家庭用水量为基准的，并且只适合家用，不适合于用水量大的公用场合。

D. 本纯水机的维护保养、滤芯组件更换为有偿服务。

用途与特点

1. CHR-TH01-400G与CHR-TH01-600G儿童盾反渗透纯水机是万家乐公司精心打造的新一代产品，以适应不同家庭用户的需要，尤其是有儿童的家庭！
2. 侧插式滤芯，方便用户使用与维护，降低漏水风险，减少二次污染。
3. 具有漏水保护、工作状态指示以及滤芯寿命提示等功能，提醒用户及时更换滤芯，保证出水水质。
4. CHR-TH01-600G配置UV杀菌盒子，出水杀菌，多层防护，保证饮水健康与安全。

型号说明

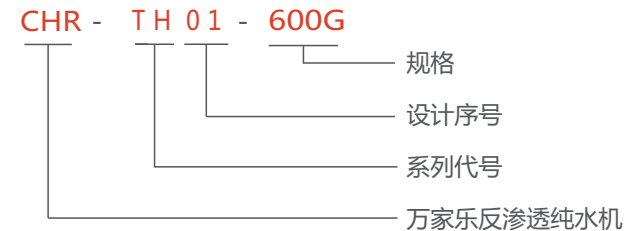
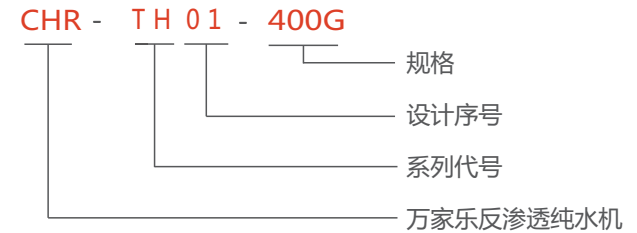

第五章·维护与服务

各部件名称

外形结构仅供参考

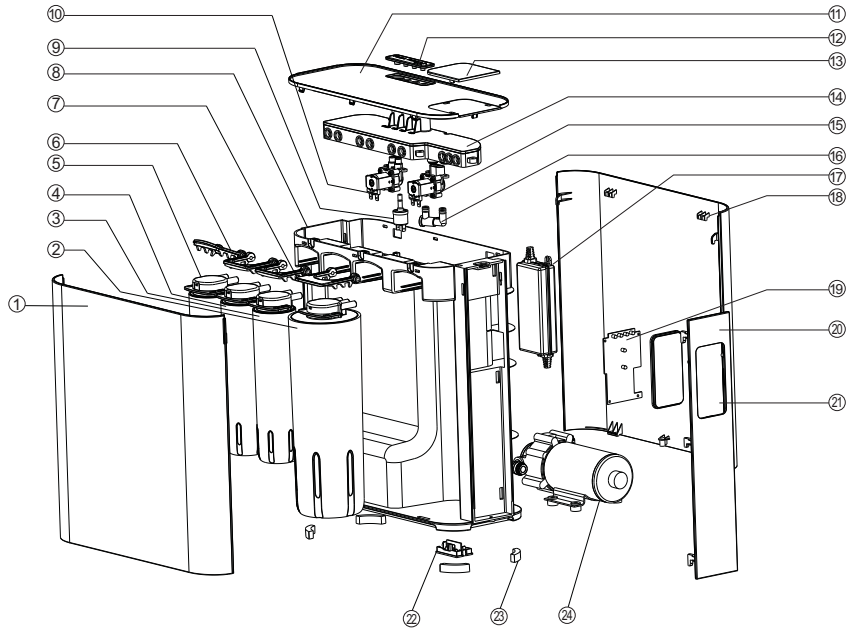

- | | | |
|------------------|----------|-----------|
| 1.左侧板 | 9.高压开关 | 17.电源适配器 |
| 2.Child-RO反渗透膜滤芯 | 10.进水电磁阀 | 18.右侧板 |
| 3.后置活性炭滤芯 | 11.上盖 | 19.显示板 |
| 4.前置活性炭滤芯 | 12.防尘盖 | 20.前面板 |
| 5.PP棉滤芯 | 13.顶盖装饰件 | 21.面板支架 |
| 6.2孔滤芯扣手 | 14.水路板 | 22.漏水保护芯片 |
| 7.反渗透膜滤芯扣手 | 15.废水电磁阀 | 23.脚垫 |
| 8.主体 | 16.逆止阀 | 24.增压泵 |

附件清单

型号	随机附件	简图	数量	随机附件	简图	数量
通用	三通阀 (G3/8出水口)		1个	《使用说明书》		1本
	G1/4PE管		1卷 3米	膨胀销		3个
	G3/8PE管		1卷 2米	大卡环		1个
	龙头吊片		1个	螺钉		3颗
	2分直通接头		1个			
400G	小卡环		4个	单饮水龙头		1套
600G	直角3分快插 转2分快接		2个	UV杀菌盒子		1个
	小卡环		6个	智能龙头		1套

■ 以上所列随机附件形状为参考图样，具体以实物为准。

第四章·故障处理

常见故障及处理方法

故障现象	原因分析	处理方法
纯水机不启动	电源没有接通	接通电源
	主控制器故障	通知维修部检修
	高压开关损坏	通知维修部检修
纯水机不停机	前置活性炭滤芯没有安装到位	检查前置活性炭滤芯安装是否到位
	反渗透滤芯堵塞	更换反渗透滤芯
纯水机停机但废水不停	增压泵故障	通知维修部检修
	主控器损坏	更换主控器
	进水电磁阀损坏	通知维修部检修
显示屏不显示	操作器故障	通知维修部检修
纯水流量小或不出水	滤芯堵塞	更换滤芯
	进水压力偏低或停水	待水压正常后再使用
	增压泵失压	通知维修部检修
	进水电磁阀损坏	通知维修部检修
漏水	增压泵后面管线或滤芯堵塞	通知维修部检修
	接头或滤芯未锁紧	检查接头或滤芯是否锁紧
	涉水密封圈老化	通知维修部检修
	进水压力过大	安装减压阀
	接座或者滤芯外壳损坏	通知维修部检修
UV杀菌盒子故障	指示灯亮红色	通知维修部检修
	制水时, 指示灯不亮	通知维修部检修
	无论如何, 指示灯常亮	通知维修部检修

■ 以上所列故障如属纯水机本身问题, 应请万家乐公司授权的专业人员维修。

主要技术参数

产品型号	CHR-TH01-400G	CHR-TH01-600G
外形尺寸 (mm)	410x170x420	
净重(不含水) (kg)	9.7	
适用水压 (MPa)	0.1~0.4	
RO膜工作压力 (MPa)	0.4~0.8	
适用水温 (°C)	5~38	
电源适配器	输入	220V~/50Hz
	输出	24V ㏊ /4A
水处理部件	致密过滤棉滤芯组件	
	前置活性炭滤芯组件	
	Child-RO反渗透膜滤芯组件	
	后置活性炭滤芯组件	
净水流量 (L/min)	1.05	1.57
总净水量 (L)	2000	
纯废水比	2:1	
进水管口径	G3/8	
出水管口径	G1/4	
进水水质	符合GB 5749-2006《生活饮用水卫生标准》的市政自来水	
出水水质	符合《生活饮用水水质处理器卫生安全与功能评价规范——反渗透处理装置》(2001)的要求	
执行标准	GB/T 30307-2013《家用和类似用途饮用水处理装置》	
	GB 4706.1-2005《家用和类似用途电器的安全 第1部分:通用要求》	
卫生许可批准文号	粤卫水字[2018]-05第S0239号	粤卫水字[2018]-05第S0241号

■ A.带“*”参数为实验室数据, 如有变更, 恕不另行通知!

B.表中净水流量与总净水量是在25°C/0.2MPa条件下测得, 当温度或压力低于此条件值时, 测得净水流量与总净水量值会偏小, 反之会偏大。

第二章·注意事项

注意事项

1. 本纯水机的安装与使用应符合本使用说明书的相关要求。本纯水机的安装与维修
服务请拨打万家乐公司服务热线电话，由万家乐公司的专业人员完成。不按规定
安装与使用所造成的损坏不在保修范围之内！
2. 请勿把进水管线连接在出水口上。
3. 纯水机滤芯安装顺序请勿颠倒，以免影响纯水机正常发挥其功能。
4. 请勿擅自拆装或改装本纯水机，否则可能会导致纯水机漏水，无法正常工作，甚
至引起安全事故。
5. 使用前请确认用户实际使用的电源为220V~/50Hz。
6. 拔掉电源适配器插头时，请不要强拉电源线，如果电源线或插头有损坏，应立即
切断电源，并及时拨打万家乐公司售后服务热线电话。
7. 如果水温或外界温度降至5°C以下时，请先关闭纯水机的进水三通阀，然后打开
饮水龙头让机器启动制水约5分钟，即可排出滤芯内的水。
8. 不允许在纯水机上放置重物或有腐蚀性的物品，以免对纯水机产生损伤，导致机
器漏水、漏电等，可能会引起安全问题及财物损失。
9. 不得在纯水机上覆盖东西阻止其散热，否则可能导致纯水机损坏或火灾事故。
10. 进水水质要求符合GB 5749-2006《生活饮用水卫生标准要求》的市政自来水。
11. 纯水机工作时，请保证各个进出水管的畅通。
12. 当有以下任何情况出现时，请立即切断纯水机的电源与进水水源(即关闭进水三通
阀门)，并及时与万家乐公司的服务商联系：
 - A. 纯水机的管路或相关部件漏水；
 - B. 纯水机的相关部件失效；
 - C. 有其他任何现象或故障。

电气原理图

线路如有更改，恕不另行通知！

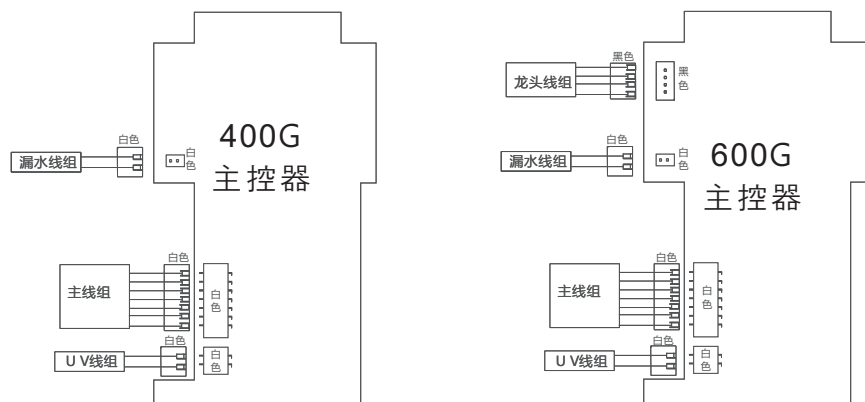

水路原理图

水路如有更改，恕不另行通知！

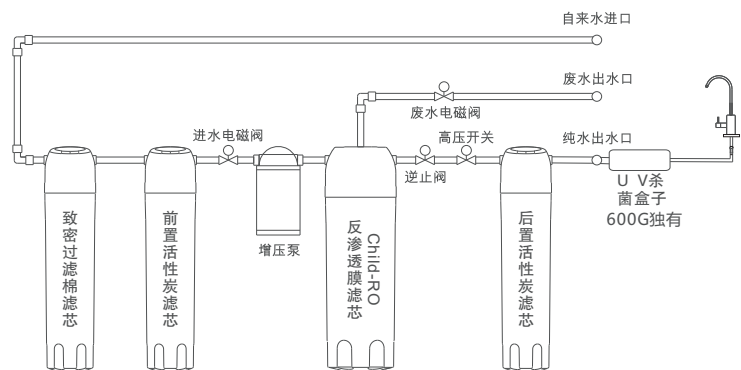

第三章·安装与使用

安装方法

1. 安装准备

本机必须由专业安装人员进行安装！

- ①. 专业安装人员备齐安装工具与必要的计量合格的检验仪器。检查纯水机是否完好，随机文件与附件是否齐全。
- ②. 仔细阅读本《使用说明书》，了解待装纯水机的功能、使用方法、安装要求和安装方法。
- ③. 进水水质要求符合GB 5749-2006《生活饮用水卫生标准》的市政自来水。
- ④. 用压力表检查水管自来水的压力，进水压力要求在(0.1~0.4)MPa范围内，低于或高于此范围时需安装增压泵或减压阀(需另行购买)。
- ⑤. 安装之前请关闭入户总进水阀门与插座的电源。

2. 安装位置

协助用户选定纯水机的安装位置

- 1** 纯水机不能安装在燃气灶、微波炉、有塑料外壳的洗衣机等易发生火灾的器具上方。

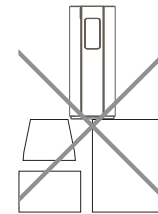

- 2** 避开易燃气体可能会发生泄漏的地方或有强烈腐蚀气体的环境。

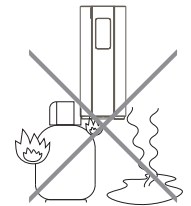

4. 使用注意事项

- ①. 定期检查纯水机及水管配件是否漏水，避免漏水造成安全事故与财物损失。
- ②. 在使用纯水机时，进水三通阀与电源应处于开启状态；长期外出或长期不使用本纯水机时，请关闭进水三通阀，并断开电源，关闭饮水龙头。重新使用纯水机之前，应冲洗并放水10min，如清洗后水质还是不理想，请尽快更换滤芯。
- ③. 更换滤芯时应先切断电源、水源，并注意滤芯的顺序，滤芯更换后应跟初次使用时一样进行调试、冲洗及复位操作。
- ④. 通水后的滤芯不能长时间不使用(尤其是夏季)，一般不得超过14天。若超过5天(夏季超过3天)未使用，请在再次使用前，放水约15分钟。
- ⑤. 为保证水质新鲜，建议每次在使用纯水机前先放水5~10秒。

- 3 避开强电、强磁场直接作用的场所。



- 4 避免阳光直射、雨淋、风吹的地方。

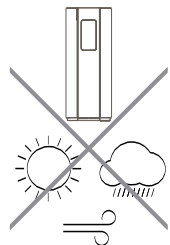

- 5 尽量避开易产生振动的地方。

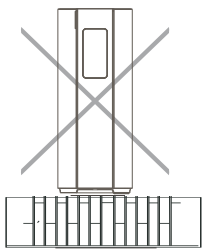

- 6 尽量缩短纯水机各水口的管路连接长度，以减少管路压力损失。

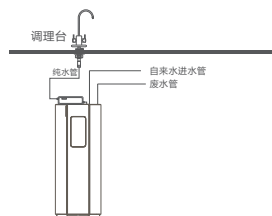

- 7 装机附近必须有可排放废水的下水道口或者地漏，以免无处排水。

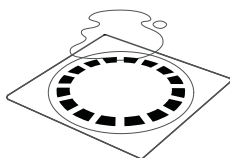

- 8 为利于散热及便于日后维修、保养、移机等，纯水机安装位置必须预留出一定的空间。

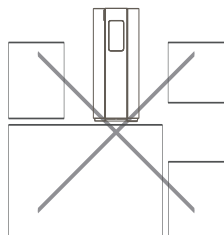

- 9 安装面的承载能力应不低于纯水机注满水后总质量的4倍，以确保安全。



- ④. 按键功能说明：

- (1) 冲洗键：当机器处于正常制水模式时，按“冲洗”键进入冲洗模式（30秒），当冲洗模式结束后，机器恢复正常制水模式；
- (2) 选择/复位键：当滤芯寿命到期时需更换滤芯，在机器通电状态下长按“选择/复位”键3秒，滤芯灯闪烁，选择需要更换的滤芯对应的指示灯，长按此键3秒，则此滤芯使用时间清零，使用周期重新计数。（注：机器正常工作时请勿随意触摸此按键）。

- ⑤. 滤芯更换说明：

- (1) 灯1为整机第一级滤芯(致密过滤棉滤芯)寿命显示；当整机通电状态下，此灯亮“蓝色”，当滤芯寿命达到设定值时，此灯颜色由蓝色变更为红色；
- (2) 灯2为整机第二级滤芯(前置活性炭滤芯)寿命显示；当整机通电状态下，此灯亮“蓝色”，当滤芯寿命到期时，此灯颜色由蓝色变更为红色；
- (3) 灯3为整机第三级滤芯(Child-RO反渗透膜滤芯)寿命显示；当整机通电状态下，此灯亮“蓝色”，当滤芯寿命到期时，此灯颜色由蓝色变更为红色；
- (5) 灯4为整机第四级滤芯(后置活性炭滤芯)寿命显示；当整机通电状态下，此灯亮“蓝色”，当滤芯寿命到期时，此灯颜色由蓝色变更为红色。

2. 操作板界面说明

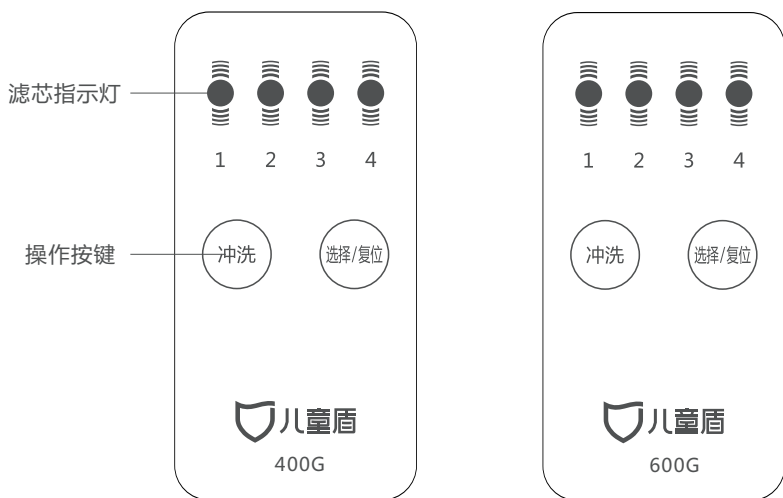

3. 显示界面运行说明

- ①. 水龙头灯环显示：检修状态或滤芯寿命到期灯环显示橙色（不管水龙头是否开启）；正常状态下，制水时显示蓝色，冲洗和待机时灯灭。（600G）
- ②. 发生漏水或连续制水1小时，将自动停止制水（防止漏水及其它意外），并进入检修状态，此时4个滤芯亮红灯闪烁；如机器断电，则机器退出检修状态，自动恢复正常工作。
- ③. 显示说明：
 - (1) 制水状态：4个滤芯灯显蓝色，并以呼吸灯方式显示；
 - (2) 冲洗状态：4个滤芯灯显蓝色，并以闪烁方式显示；
 - (3) 待机状态：4个滤芯灯进行蓝灯常亮显示，若其中有滤芯寿命到期对应滤芯显示为红色，且机器报警30s，每隔8h报警30s。

3. 安装操作

①. 安装进水三通阀

关闭水龙头的进水阀门，将连接进水阀门的金属软管拧下。取出纯水机的进水三通阀，将进水三通阀内螺纹的一端拧在进水阀出水口上，将金属软管拧在进水三通阀另一端的外螺纹上(水管的外螺纹须缠适量的生料带进行密封)。

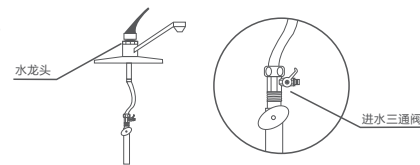

②. 安装水龙头

在取水口台面适宜位置钻一个φ16mm的小孔(如水槽自带纯水龙头安装孔，则不需要再钻孔)；然后从配件箱将龙头取出，开始安装龙头。

首先将龙头下方的螺帽拧下，将龙头穿过台面，然后再将橡胶垫、不锈钢垫、内齿垫片依次从龙头的丝管套入，套上螺帽将龙头固定在台面。最后将快速接头的另一端插入在鹅颈龙头底部，安装完毕。（见下图）

（安装智能龙头则注意信号线走对应的缺口）如果需要将鹅颈龙头固定在墙上，请使用龙头吊片。

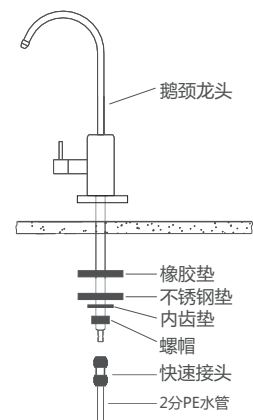

③. 厨下式安装

- (1) 连接进水水路：取一段合适长度3分管，取下进水三通阀的螺帽，将螺帽穿过水管后用力将水管插在三通阀上，拧紧螺帽，并将水管的另一端插入机器的进水口。
- (2) 连接纯水水路：取一段合适长度2分管，连接机器的纯水口与龙头底部的快速接头。（400G）
- (3) 连接纯水水路：取两段合适长度2分管，分别连接机器的纯水口与UV杀菌盒子的进水口、UV杀菌盒子的出水口与龙头底部的快速接头。（600G）
- (4) 连接废水水路：取一段合适长度2分管，一端连接机器的废水口，另一端放入下水道或回收容器，并用扎带固定。
- (5) 连接电路：见下图示例。

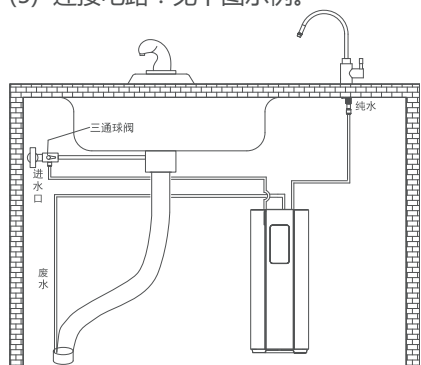

400G厨下式水路安装示意图

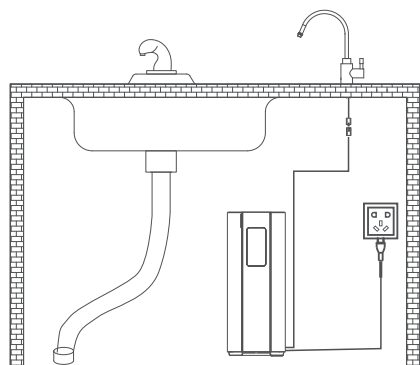

400G厨下式电路安装示意图

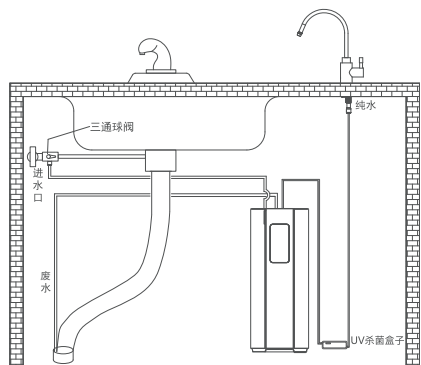

600G厨下式水路安装示意图

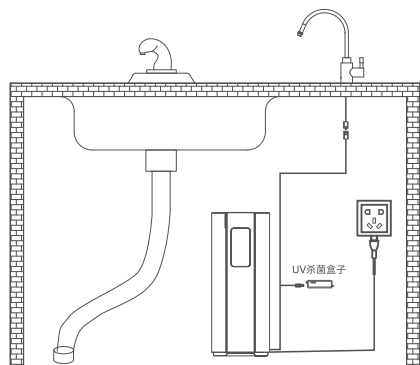

600G厨下式电路安装示意图

4. 检查及试运行

- ①. 在确认水路连接无误后，还必须确认水源与电源供应正常，才能进行试运行。
- ②. 打开入户自来水总进水阀门与纯水机进水三通阀开关。
- ③. 关闭龙头，打开电源，机器启动并自动冲洗30秒，待冲洗结束后，请手动进入冲洗状态，重复手动进入冲洗状态3次。（更换前置活性炭滤芯也须进行本操作）
- ④. 冲洗结束后，打开龙头进行制水15分钟，此时龙头出水可能出现黑水（活性炭粉）与浑浊（RO膜保护液），此为正常现象。（更换后置活性炭滤芯或RO滤芯也须进行本操作）
- ⑤. 在检查与试运行过程中，仔细检查各接口是否有漏水或渗水现象，如发现有漏水或渗水现象要马上查看该处是否拧紧，建议观察时间大于15分钟。

5. 向用户说明及备案

- ①. 向用户介绍与讲解纯水机的使用、维护、保养的必要知识。
- ②. 填写安装凭证，经用户签字确认与专业人员签字备案。

使用方法

1. 滤芯功能说明

滤芯组件名称	过滤功能
致密过滤棉滤芯	拦截铁锈、泥沙等大颗粒杂质
前置活性炭滤芯	有效去除农残等有机物；去除异色异味、余氯，改善口感，使水变得甘甜可口
Child-RO反渗透膜滤芯	去除细菌、化学农药残留物以及铅、汞、铬等重金属离子
后置活性炭滤芯	强效除色去味，进一步提升出水口感